

**airsport
products**

Hans-Peter Götz

Am Wasen 16

D-73230 Kirchheim unter Teck

Tel. +49 177 6237332

Fax +49 7021 807103

www.airsportproducts.de

Info@airsportproducts.de

Target

Designed by www.f3x-modell.de

Technical data

wing area	61,04 dm ²
aspect ratio	16,04
airfoil	M 1679
v-tail area	5,96 dm ²
airfoil	M 08
mass	2100-3500g
wing loading	34,4-57,4 g/dm ²

Preisliste Stand 01.09.2008

Alle Preise inkl. ges. Mehrwertsteuer,
 ohne Porto und Verpackung.

F3B-Modell **Target**

Target -Standard- 1529,00 €

Target -Competition-, Flügel mit UHM-Holm in
 Doppelcarbon-Ausführung, Rumpf mit verstellbarem
 Hochstarthaken 1629,00 €

Target -Competition ARTF-, Flügel mit UHM-Holm in
 Doppelcarbon-Ausführung, Rumpf mit verstellbarem Hochstarthaken.
 Eingebaute Flügel-Servos (*) und fertig installiertes RDS auf allen vier
 Flügelklappen sowie fertig gelöteter Kabelbaum
 in Rumpf und Flügel 1799,00 €

(*) 4 Servos Robbe/Futaba S 3150 werden gesondert berechnet

Aufpreis

Gigaflap am V-Leitwerk 30,00 €
 Sonderlackierung je nach Aufwand n . V.

Zubehör

Ballastsatz (Messing, 1,2 kg) 2,00 €
 Schutztaschen für Flügel und Leitwerk (pull-over™) 80,00 €

Ersatzteile

Rumpf 309,70 €
 Konus 35,00 €
 V-Leitwerk 179,30 €
 Flügelpaar (Standard) 1116,90 €
 Einzelner Flügel (Standard) 596,00 €
 Flügelpaar (Competition) 1189,90 €
 Einzelner Flügel (Competition) 655,20 €
 Flügelpaar (Competition ARTF) 1314,00 €
 Einzelner Flügel (Competition ARTF) 704,00 €
 Flügel-Verbinder 65,00 €

Top view

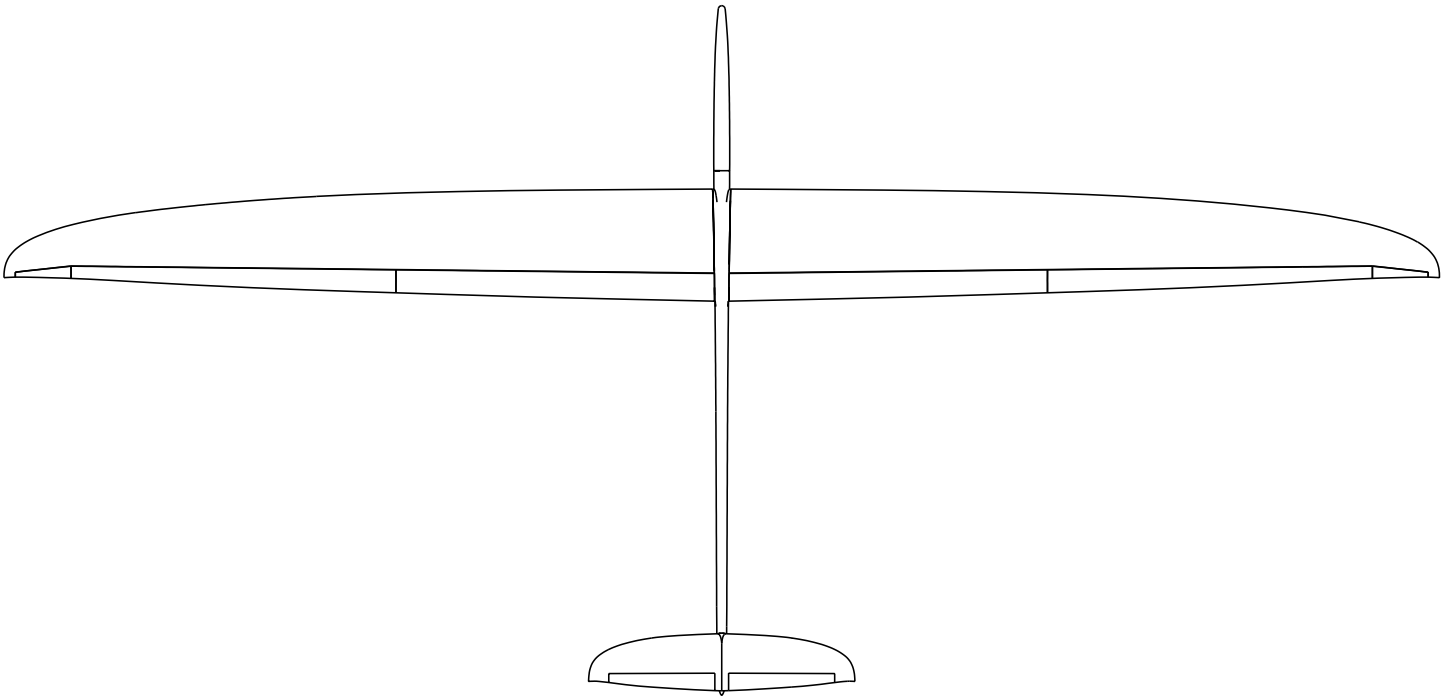

Bottom view

